

# Manual de utilizare

## Banda de alergare S-SPORT SMART



**Notă:** Dacă este necesar, putem face modificări minore ale mașinilor, dar vom raporta din nou acest lucru doar dacă are un impact semnificativ asupra

# Conținut

1. broșură de produs001	
2.Măsurile de siguranță și avertismente .....	3
3.Instrucțiuni de asamblare.....	5
4.Manual de utilizare .....	8
5.Întreținere .....	11

# 1. Scurtă descriere a produsului

**Bandă de alergare pentru acasă cu o singură funcție:**

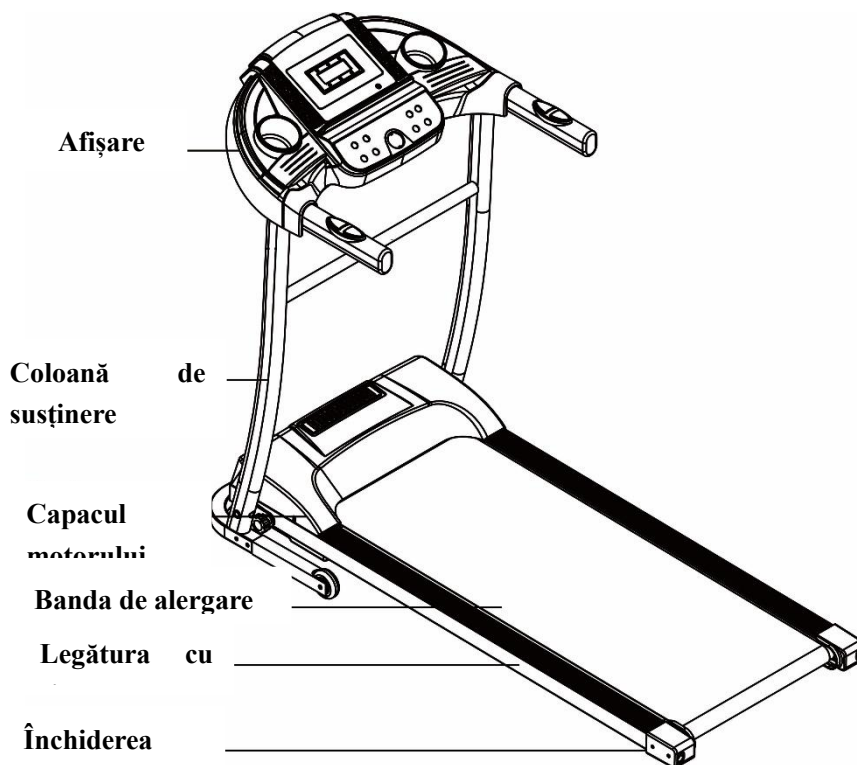

Parametrii principali și lista de piese				
Parametrii tehnici principali				
Nu.	Numele parametrului	Descriere		
1	Tensiunea de alimentare de intrare	AC 220-240V (50/60Hz)		
2	Puterea motorului	1.5HP		
3	Viteză	1.0-10 Km/h		
4	Tread	400*1100 mm		
5	Greutatea maximă a utilizatorului	100KG		
6	Dimensiuni	1330*615*1025mm		
7	Funcții (opțiune)	Rulați		
Lista de pachete				
Nu.	Nume	Unitate a	db	
1	Mașină completă	set	1	
2	Geantă pentru accesorii (opțional)	Bucată	1	
3	Cadru de susținere a bazei	set	1	

Listă de accesorii					
NU.	Nume	db	NU.	Nume	db
1	Cheie hexagonală 5mm	1			
2	Clește combinat	1	7	șurub M8*25	2
3	Cheia de securitate	1	8	Șurub M6*12	4
4	Ulei de silicon	1			

## 2. Precauții de siguranță și avertismente

**Sfaturi:** Înainte de a plia banda de alergare, asigurați-vă că înclinarea este la "zero".

**Comentarii:** Vă rugăm să citiți cu atenție instrucțiunile înainte de utilizare.

- ◆ Atunci când utilizați și depozitați banda de alergare în interior, evitați umezeala și apa.
- ◆ Vă rugăm să purtați îmbrăcăminte și adidași adecvați înainte de antrenament. Picioarele goale nu sunt permise pe banda de alergare.
- ◆ Priza de mare putere trebuie să fie legată la pământ, priza electrică trebuie să aibă un circuit separat, nu o împărțiți cu alte echipamente electrice.
- ◆ Țineți copiii departe de aparat pentru a evita accidentele.
- ◆ Evitați supraîncărcarea pentru o perioadă prea lungă de timp, altfel motorul și camele vor fi deteriorate și se va accelera deteriorarea rulmentului, a căii de rulare și a plăcuței de rulare. Mașina trebuie întreținută în mod regulat.
- ◆ Păstrați aparatul departe de praf pentru a evita acumularea de electricitate statică puternică.
- ◆ Deconectați-l de la sursa de alimentare după utilizare.

- ◆ Vă rugăm să mențineți o bună ventilație în timpul funcționării.
- ◆ Vă rugăm să păstrați cheia de siguranță pe îmbrăcăminte, astfel încât mașina să se oprească în siguranță în caz de urgență.
- ◆ Dacă nu vă simțiți bine în timpul utilizării aparatului, vă rugăm să vă opriți și să solicitați sfatul unui medic.
- ◆ Păstrați uleiul de silicon departe de copii după utilizare.
- ◆ În cazul în care cablul de alimentare este deteriorat, vă rugăm să contactați un specialist pentru reparații, în loc să vă folosiți propria judecată.



## **Tilos**

- ◆ Nu utilizați aparatul dacă carcasa exterioră este deteriorată (structura internă este vizibilă), altfel pot cădea piese.  
----În caz contrar, se poate produce un accident sau o rănire.
- ◆ Nu săriți în sus și în jos în timp ce mașina este în mișcare.  
---- Leziunile pot rezulta în urma unei căzături.
- ◆ Nu păstrați aparatul în sau în apropierea unor zone umede, cum ar fi băile.
- ◆ Nu așezați aparatul în lumina directă a soarelui sau în zone cu temperaturi ridicate, cum ar fi lângă o sobă sau un calorifer.  
---- În caz contrar, se pot produce scurgeri și incendii.
- ◆ Nu utilizați dacă cablul de alimentare este deteriorat sau dacă fișa de alimentare este slăbită.  
---- În caz contrar, se poate produce un șoc electric, un scurtcircuit sau un incendiu.
- ◆ Nu deteriorați și nu îndoiiți cablul de alimentare. Nu așezați obiecte grele pe aparat și nu ciupiți cablul de alimentare.  
----În caz contrar, se poate produce un incendiu sau un șoc electric.
- ◆ Nu utilizați aparatul cu mai mult de o persoană odată și nu vă apropiați de aparat atunci când acesta este în funcțiune.  
---- În caz contrar, puteți suferi un accident sau vă puteți răni în urma unei căderi.
- ◆ Persoanele care nu sunt conștiente sau care nu pot manevra singure aparatul nu ar trebui să folosească banda de alergare.  
----Se poate întâmpla un accident sau o rănire.

Evitați să beți apă sau să intrați în contact cu apa în timpul funcționării.

---- Poate provoca șocuri electrice și incendii. NU!

- ◆ Persoanele care fac exerciții fizice rare ar trebui să evite exercițiile fizice bruște și intense.

- ◆ Nu utilizați aparatul după ce ați mâncat sau dacă vă simțiți obosit.

---- poate dăuna sănătății.

- ◆ Acest produs este destinat exclusiv uzului familial, nu poate fi utilizat în școli, săli de sport etc.

---- Risc de rănire.

- ◆ Nu utilizați dacă în buzunarele pantalonilor se află obiecte dure.

---- Poate provoca un accident sau vătămări corporale.

- ◆ Nu utilizați aparatul dacă cablul de alimentare este în contact cu apa.

---- poate provoca șocuri electrice, scurtcircuite sau incendii. Nu utilizați cu mâinile ude!

- ◆ Nu utilizați dacă fișa de alimentare este în contact cu apa sau în gunoi.

---- Praful și umiditatea pot îmbătrâni izolația, iar scurgerile pot provoca incendii.

- ◆ Acest aparat nu este destinat utilizării de către persoane (inclusiv copii) care au capacități fizice, senzoriale sau mentale reduse sau care nu au experiență și cunoștințe, cu excepția cazului în care acestea sunt supravegheate sau instruite în utilizarea aparatului de către o persoană responsabilă pentru siguranța lor.

- ◆ Copiii trebuie supravegheați, astfel încât să nu se joace cu aparatul.



Sistem de protecție a pământului

- ◆ Acest produs trebuie să fie legat la pământ. În cazul în care aparatul nu funcționează corect, împământarea asigură o bună conducere a curentului electric pentru a reduce riscul de șoc electric.

- ◆ Acest produs este echipat cu o priză de rețea cu cablu de împământare și fișă. Introduceți fișa complet în priza standard.

- ◆ În cazul în care conductorul de împământare al echipamentului nu este conectat corect, se poate produce un șoc electric. Dacă aveți îndoieli cu privire la faptul că produsul este sau nu conectat corect la pământ, vă rugăm să îl faceți să fie verificat de un profesionist.

- ◆ Vă rugăm să folosiți o priză cu aceeași formă ca și fișa de împământare. Nu folosiți un adaptor.

**Acest aparat este destinat utilizării de către copii cu vârsta de 8 ani și peste, de către persoane cu capacități fizice, senzoriale sau mentale reduse sau cu lipsă de**

experiență și cunoștințe, cu condiția ca acestea să fi fost supravegheate sau instruite cu privire la utilizarea în siguranță a aparatului și să înțeleagă riscurile implicate, să nu li se permită copiilor să se joace cu aparatul și să nu se efectueze curățarea și întreținerea de către utilizator fără supraveghere.

### 3. Instrucțiuni de asamblare

La instalare, mai întâi strângeți pur și simplu toate șuruburile, apoi strângeți șuruburile când cadrul este complet.

1. Așezați aparatul pe o suprafață orizontală. Eliberați butonul așa cum se arată în imagine. Apoi montați coloanele și suportul așa cum se arată.

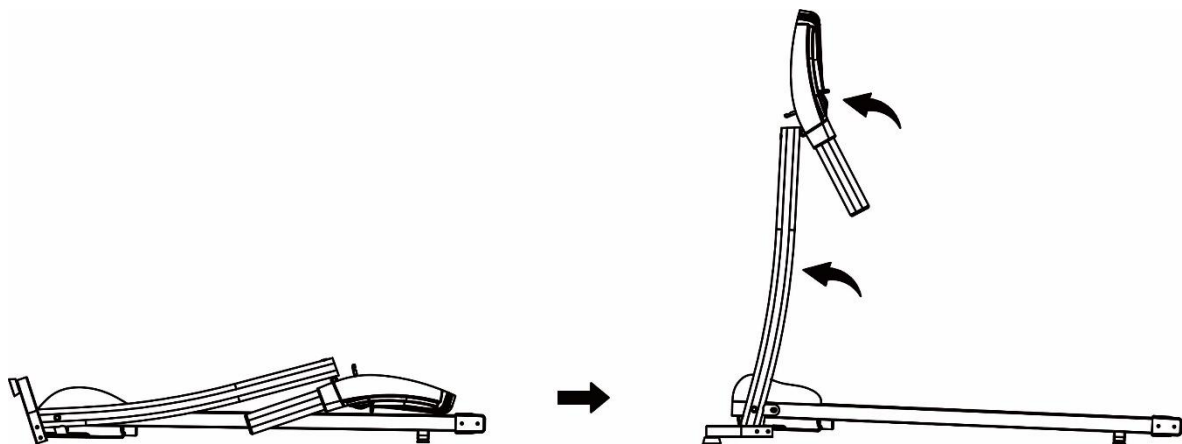

2. Îndepărtați șuruburile M8\*22 premontate pe cadrul de susținere, apoi strângeți cadrul de susținere cu șurubul M8\*22 montat pe bază. Utilizați o cheie Allen de 5# și un șurub M6\*12 pentru a fixa baza (două șuruburi pe fiecare parte).

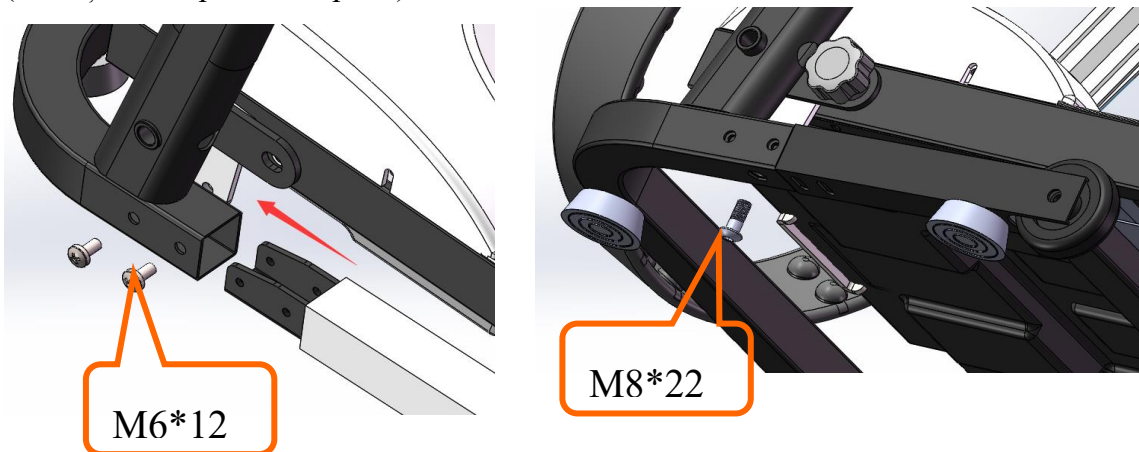

3. Ținând coloanele din stânga și din dreapta, utilizați cheia Allen de 6# și șurubul M8\*25 pentru a fixa cadrul suportului la coloane (strângeți toate șuruburile așa cum se arată în diagrama de mai sus

și aveți grijă să nu strângeți cablul în coloană).

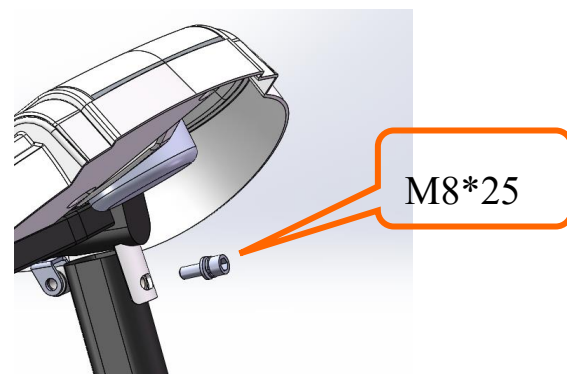

4. Folosiți butonul pentru a fixa baza principală și coloanele (roțiți în sensul acelor de ceasornic, vă rugăm să rețineți direcția săgeții). Un teren neuniform poate cauza probleme atunci când roțiți butonul, vă rugăm să ridicați ușor coloana (așa cum se arată în imaginea de mai jos). Pentru a vă asigura că aparatul poate fi pliat cu ușurință data viitoare, vă rugăm să nu roțiți prea mult butonul, altfel va fi prea strâns.

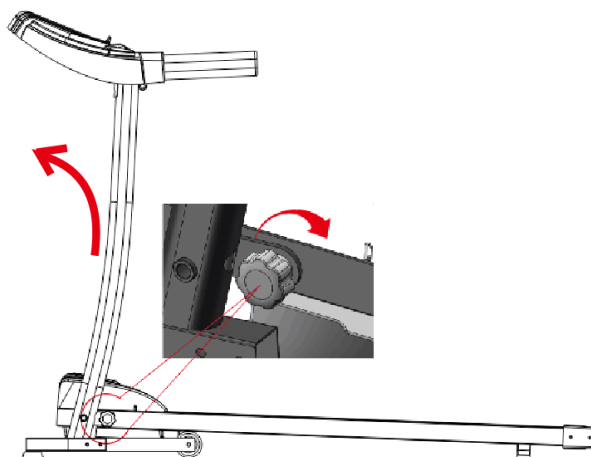

Pașii de mai sus se aplică atât la mașinile cu o singură funcție, cât și la mașinile multifuncționale. După finalizarea pașilor de mai sus, urmați instrucțiunile de mai jos:

5. Așezați cheia de securitate în zona galbenă din imagine, apoi apăsați butonul de pornire pentru a porni banda de alergare (Notă: Banda de alergare poate porni numai dacă plasați cheia de securitate în zona galbenă de pe consolă).

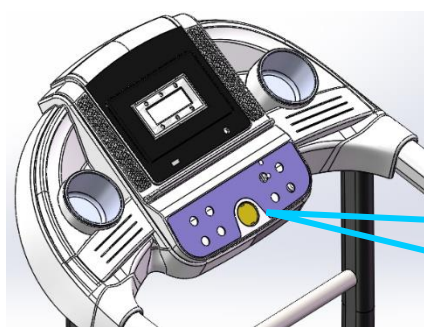

Cheia de securitate este de culoare roșie. Aceasta se găsește în geanta furnizată.



NOTĂ: După asamblare, asigurați-vă că toate șuruburile sunt strânse uniform în conformitate cu cerințele și verificați că nu există piese lipsă înainte de a conecta la curent.

### **Instrucțiuni de pliere**

Atunci când banda de alergare nu este utilizată, ridicați banda de alergare și fixați banda de alergare și baza cu ajutorul butonului, așa cum se arată în imaginea de mai jos.

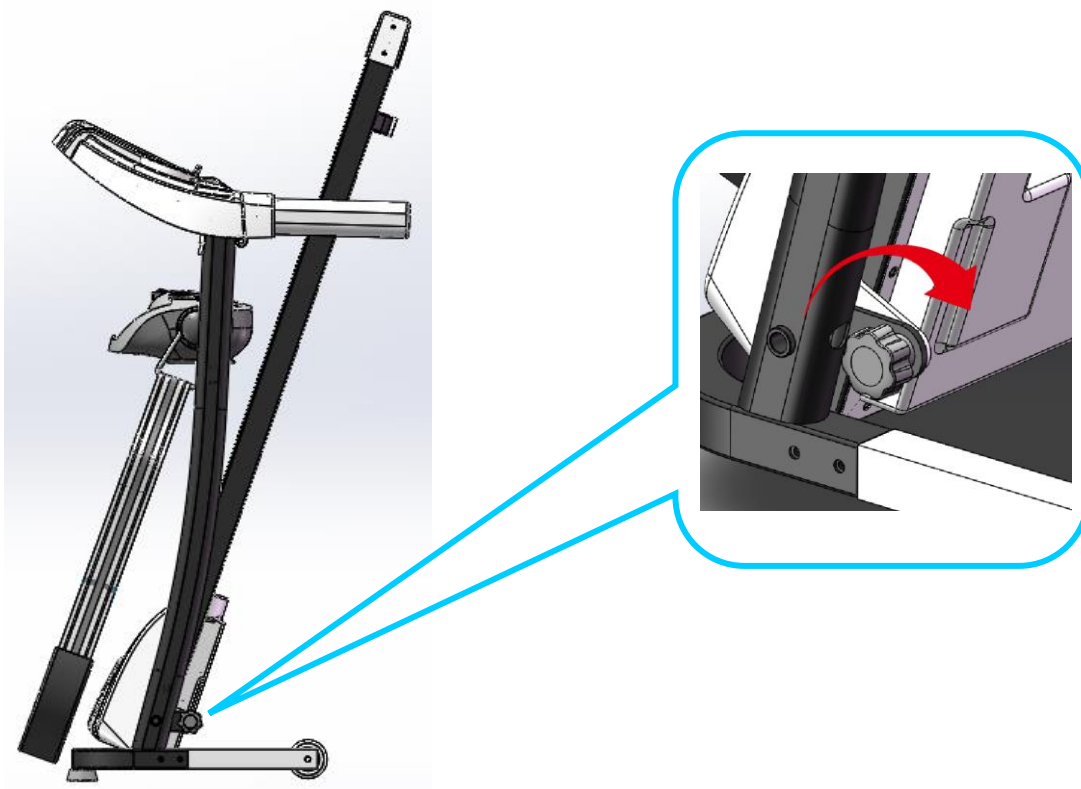

## **4. Instrucțiuni de utilizare**

### **Utilizarea unei benzi de alergare**

1. Conectați corect ștecherul de rețea și apăsați comutatorul (roșu) (1). Când se aprinde, veți auzi un semnal sonor și ecranul se va aprinde.



2. Vă rugăm să păstrați cheia de siguranță departe de copii atunci când banda de alergare nu este utilizată. Vă rugăm să păstrați sticla de ulei de silicon departe de copiii. Dacă intră accidental în gură sau în ochi, vă rugăm să vă spălați cu apă și să solicitați imediat asistență medicală.

### 3. Utilizarea unei chei de securitate

Pentru a porni banda de alergare, trebuie să plasați cheia de securitate în zona galbenă a consolei. Pentru a evita accidentele, cheia de siguranță trebuie să fie atașată la haine atunci când utilizați banda de alergare. Puneți cheia de siguranță la loc după ce ați terminat de utilizat banda de alergare.

## Folosiți butoanele

**Pornire: pornește după o numărătoare inversă de 3 secunde.**

**Programe: 3 programe fixe și 12 programe automate.**

## Funcțiile cheilor de securitate

Scoateți cheia de securitate, ecranul va afișa "E7". Banda de alergare se va opri treptat și va suna o alarmă. Puneți cheia de securitate la loc, toate datele vor fi șterse în 2 secunde.

În orice situație, banda de alergare se va opri atunci când scoateți cheia de siguranță. Informațiile imediate sunt afișate pe ecran. Puneți la loc cheia de siguranță, informațiile de pe ecran vor reveni la interfața inițială.

## Funcțiile butoanelor



### 1. Butonul de pornire, butonul de oprire:

Când aparatul este pornit, apăsați butonul de pornire, ecranul va afișa "1.0 km/h" și banda de alergare va porni. Butonul de oprire: când banda de alergare este în modul de funcționare, apăsați butonul de oprire, toate datele sunt șterse și banda de alergare se oprește treptat complet și revine la modul manual.



### 2. Butonul Program

În modul de așteptare, apăsarea butonului comută de la modul manual la programele automate P1-P12. Modul manual este modul implicit al sistemului, iar viteza implicită pentru modul manual este

de 1,0 Km/h, cu o viteză maximă de 10 Km/h.



### 3. Butonul Mode

În modul de așteptare, apăsați acest buton pentru a selecta dintre cele 3 opțiuni diferite ale modului de alergare cu numărătoare inversă: modul de alergare cu numărătoare inversă a timpului, modul de alergare cu numărătoare inversă a distanței și modul de alergare cu numărătoare inversă a caloriilor.



### 4. Butonul de viteză ±

Utilizați aceste butoane pentru a seta viteza benzii de alergare la 0,1 km/h, apăsați butonul "+" pentru a crește viteza și butonul "-" pentru a o reduce.

## Funcții de afișare

### 1. Afișaj de viteză.

Afișează valoarea actuală a vitezei de rulare.

### 2. Afișarea orei

Afișează timpul din modul manual și timpul de numărătoare inversă în timpul modurilor și programelor automate.

### 3. Afișarea distanței

Afișează distanța totală în modul manual și în programe. Afișează numărătoare inversă a distanței în modul automat.

### 4. Afișajul caloriilor

Afișarea numărului total de calorii în modul manual și în programe. Afișare numărătoare inversă a caloriilor în modul automat.

### 5. Afișajul ritmului cardiac

Valoarea ritmului cardiac este afișată atunci când este detectat semnalul.

## Programe automate

Fiecare program este împărțit în 10 segmente, iar timpul de rulare al fiecărui segment este distribuit în mod egal. O formă de distribuire a timpului a 12 programe este prezentată mai jos.

Programe de timp		Timpul setat / 10 = timpul de funcționare al fiecărui segment									
		1	2	3	4	5	6	7	8	9	10
P1	SEVENCE	3	3	6	5	5	4	4	4	4	3
P2	SEVENCE	3	3	4	4	5	5	5	6	6	4
P3	SEVENCE	2	4	6	8	7	8	6	2	3	2

P4	SEVENCE	3	3	5	6	7	6	5	4	3	3
P5	SEVENCE	3	6	6	6	8	7	7	5	5	4
P6	SEVENCE	2	6	5	4	8	7	5	3	3	2
P7	SEVENCE	2	9	9	7	7	6	5	3	2	2
P8	SEVENCE	2	4	4	4	5	6	8	8	6	2
P9	SEVENCE	2	4	5	5	6	5	6	3	3	2
P10	SEVENCE	2	5	7	5	8	6	5	2	4	3
P11	SEVENCE	2	5	6	7	8	9	10	5	3	2
P12	SEVENCE	2	3	5	6	8	6	9	6	5	3

### Setarea parametrilor pentru 3 moduri

Setarea inițială a numărătorii inverse este de 15 minute. Setarea inițială a contorului de calorii este de 50 kcal. Setarea inițială pentru numărătoarea inversă a distanței este 1,0 km. Ordinea ciclului: timp, distanță și calorii.

### Coduri de eroare

Cod de eroare	Descriere	Soluție
E1	Defecțiune de comunicare: atunci când este pornit, conexiunea dintre controlerul inferior și consolă este anormală.	Motivul posibil: Verificați fiecare conector dintre controler și consolă, asigurându-vă că toate miezurile sunt complet conectate. Verificați cablul conectorului, înlocuiți-l dacă este deteriorat.
E2	Nu există niciun semnal de la motor.	Motivul posibil: Verificați dacă cablul dintre motor și panoul de acționare este conectat corect sau nu; dacă nu, conectați-l corect. Verificați dacă cablul motorului este deteriorat sau dacă nu miroase a ars; dacă este cazul, înlocuiți motorul.
E5	Protecție la supracurent: Controlerul inferior detectează că curentul depășește 6A pentru mai mult de 3 secunde.	Motivul posibil: Supraîncărcarea va duce la un curent excesiv, iar sistemul se va autoproteja sau o parte a benzii de alergare se va bloca, ceea ce va duce la oprirea motorului. Reglați banda de alergare și reporniți. Verificați dacă există un sunet de supracurent sau un miros de arsură atunci când motorul funcționează, dacă da, înlocuiți motorul; verificați dacă controlerul are un miros de arsură, dacă da, înlocuiți controlerul; verificați tensiunea de alimentare, dacă nu corespunde sau este sub specificații, utilizați tensiunea corectă pentru a retesta aparatul.

E6	Protecție la supratensiune: o tensiune de alimentare anormală sau un motor anormal poate provoca defectarea circuitului în timp ce motorul este acționat.	Motivul posibil: Verificați dacă tensiunea de alimentare este cu 50% mai mică decât tensiunea normală ; utilizați tensiunea corectă și testați din nou mașina; verificați dacă controlerul inferior are un miros de arsură, dacă da, înlocuiți controlerul; Verificați dacă cablul motorului dintre motor și controlerul inferior este conectat corect, că sunt conectate corect.
E7	Fără cheie de securitate	Puneți cheia de securitate la locul potrivit.

## 5. Întreținere

**AVERTISMENT:** Înainte de a curăța sau de a repara produsele, asigurați-vă că fișa de alimentare a benzii de alergare este scoasă din priză.

Curățare: o curățare completă va prelungi durata de viață a benzii dumneavoastră de alergare electrice. Îndepărtați praful în mod regulat pentru a menține piesele curate. Aveți grijă să curățați banda transportoare cu ambele părți expuse, ceea ce va reduce acumularea de murdărie. Asigurați-vă că purtați pantofi sport curați pentru a evita pătrunderea murdăriei în banda de alergare și în banda de alergare. Benzile de alergare trebuie curățate cu o cârpă umedă ușor săpunată. Vă rugăm să aveți grijă să evitați să udați componentele electrice și banda de alergare.

**AVERTISMENT:** Asigurați-vă că ștecherul de rețea este scos din priză înainte de a muta capacul motorului și curățați motorul cel puțin o dată pe an.

### Lubrifiant special pentru curea

Banda de alergare a acestei benzi de alergare electrice este unsă din fabrică. Frecarea dintre banda de rulare și banda de alergare are un impact major asupra duratei de viață și a performanței benzii de alergare electrice și, prin urmare, este necesară o lubrifiere regulată. Se recomandă verificarea regulată a curelei. În cazul în care suprafața curelei este deteriorată, vă rugăm să contactați centrul nostru de asistență pentru clienți.

Se recomandă să folosiți un lubrifiant între banda de alergare și banda de alergare, cu următorul program:

**Se recomandă să folosiți lubrifiant între curea și scripete la următoarele intervale:**

- Utilizator ușor (mai puțin de 3 ore pe săptămână) o dată pe lună;
- Utilizare intensă (mai mult de 7 ore pe săptămână) o dată la șase luni.

1. Pentru a vă proteja mai bine banda de alergare electrică și pentru a prelungi durata de viață a aparatului, vă recomandăm să opriți aparatul după două ore de utilizare continuă și să îl lăsați să se odihnească timp de 10 minute înainte de a-l utiliza din nou.

2. Dacă cureaua benzii de alergare este prea slăbită, veți avea parte de alunecare în timpul alergării; dacă este prea strânsă, poate reduce performanța motorului și poate cauza uzura rolei și a benzii de rulare. Cele două părți ale curelei pot fi ridicate cu 50-75 mm dacă tensiunea este adecvată.

## Rularea cu aliniere și tensiune ajustată

Pentru o mai bună utilizare a benzii de alergare și pentru o mai bună funcționare a funcțiilor acesteia, banda de alergare trebuie reglată în cele mai bune condiții posibile.

### Reglarea curelei

Așezați banda de alergare electrică pe un teren plat.

Rulați banda de alergare electrică la o viteză de aproximativ 6-8 km/oră.

Dacă cureaua este mai aproape de partea dreaptă, rotiți șurubul de reglare din dreapta cu 1/2 tur în sensul acelor de ceasornic, apoi rotiți șurubul de reglare din stânga cu 1/2 tur în sens invers acelor de ceasornic.

Dacă banda transportoare este mai aproape de partea stângă, rotiți șurubul de reglare stânga cu 1/2 tur în sensul acelor de ceasornic, apoi rotiți șurubul de reglare dreapta cu 1/2 tur în sens invers acelor de ceasornic.



Figura A Figura B

### Reglarea tensiunii unei curele cu mai multe nervuri

Dacă utilizați banda de alergare pentru o perioadă lungă de timp, cureaua cu mai multe aripi se va slăbi din cauza uzurii și va trebui să faceți reglajul corespunzător pentru a facilita utilizarea în siguranță.

Notă: Rularea cu un fenomen de pauză ocazională, ceea ce indică faptul că cureaua benzii de alergare sau cureaua cu mai multe nervuri este puțin slăbită și are nevoie de o întărire suplimentară.

Cum se apreciază care piesă este slăbită: scoateți cele patru șuruburi de pe capacul de protecție, rulați banda de alergare la 1 km/h, apoi stați pe banda de alergare, prindeți cotierele și bateți ușor banda de alergare (recomandăm ca utilizatorul să bată banda de alergare cu propria greutate).

**A.** Treapta momentană nu poate opri cureaua, tensiunea este adecvată.

**B.** Dacă pasul dvs. momentan oprește banda de alergare, dar cureaua cu mai multe nervuri și rola anterioară continuă să funcționeze, acest lucru indică faptul că banda de alergare este slăbită și trebuie făcute ajustările corespunzătoare pentru a promova o utilizare sigură.

**C.** Dacă observați că pasul momentan determină oprirea conveierului și a curelei multipunct, dar motorul continuă să funcționeze, acest lucru indică faptul că cureaua multipunct este slăbită și că trebuie făcute reglajele corespunzătoare pentru a promova utilizarea în siguranță.

**Pasul 2:** Cu ajutorul unei chei, reglați șuruburile de la baza motorului în poziția dorită. Între timp, rotiți cu atenție cureaua cu mai multe puncte între arborele motorului și rola din față, dacă este prea slăbită, puteți roti cureaua cu mai multe puncte 100%; dacă este prea strânsă, cantitatea de rotire a curelei este foarte limitată. După reglare, este recomandabil să rotiți cureaua multipunct cu 80%. Vă

rugăm să reglați gradul de strângere a curelei cu mai multe puncte la o valoare care să permită o întoarcere de 80%.

**Pasul 3: În cele din urmă, fixați baza motorului și montați capacul frontal.**

## Aplicarea uleiului de silicon

Pasul 1: Ridicați ușor cureaua.

Pasul 2: Deschideți sticla de ulei de silicon, stoarceți uleiul de silicon pe părțile laterale ale benzii transportoare, așa cum se arată în următoarea imagine:

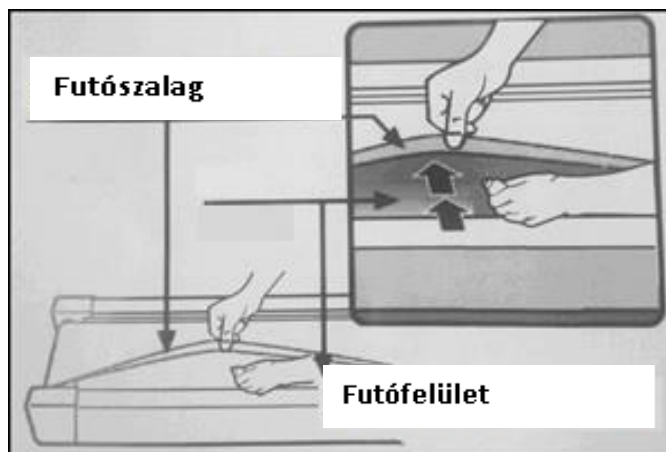

## Ungere corectă

Suprafața este verificată o dată pe lună, iar utilizarea normală necesită de obicei o ungere la fiecare 3-6 luni. În acest moment, trebuie injectate câteva picături de lubrifiant pe ambele părți ale benzii și, dacă este posibil, trebuie să fie ușor întinse.

Este important ca, în cazul în care **mașina scoate zgomote noi, scârțâituri sau alte zgomote, să nu o ungeți automat cu ulei, deoarece utilizarea excesivă a uleiului poate deteriora alte părți ale mașinii și nu va rezolva problema.** Vă rugăm să ne contactați în toate aceste cazuri!

**Importator: S-Sport International Kft;**

**7030 Paks, Tolnai út 2.;**

**[www.s-sport.ro](http://www.s-sport.ro)**